

敏捷在設計團隊中的實踐

CUB UXD / AgileGirls Zoe

侯嘉柔 Zoe Hou

About



✓ 國泰世華銀行 UXD組 組長

內部系統 EX

✓ AgileGirls 共同創辦人

✓ TQC+ Adobe Xd 認證出題講師



AgileGirls

About



Facebook 粉絲專頁

- ① 內部活動
- ② 檔案分享
- ③ 乾貨知識



- ① 舉辦敏捷相關專業活動
- ② 跨領域交流與職涯分享
- ③ 國內外組織連結

提昇**女性**在職場的
專業力與領導力



AgileGirls 活動

Ball Point Game

Agile way of working workshop

降低溝通成本
提高團隊共識

2019/7/24 | 19:00

台北市中正區八德路一段一號
華山1914 文化創意產業園區 中4C 2樓

#2 iDrip



我們來開公司吧

內容跟如何創業完全無關

做軟體，組織由上到下
需要什麼特質的人才？

2019/8/6 | 19:00

台北市中正區八德路一段一號
華山1914 文化創意產業園區 中4C 2樓

#3 iDrip



12角色原型

The 12 Archetypes

產品規格 商品性格 品牌人格
三格一致

2019/9/11 | 19:00

台北市中正區八德路一段一號
華山1914 文化創意產業園區 中4C 2樓

#4 iDrip



團隊共讀的引導

Facilitation of team-reading

閱讀的快樂 就是這麼
樸實無華 且枯燥

2019/9/26 | 19:00

台北市中正區八德路一段一號
華山1914 文化創意產業園區 中4C 2樓

#4 iDrip



紙原型遊戲

Paper Prototyping Game

Paper Prototype
就是要用紙筆剪刀做的啊!

2019/10/29 | 19:00

台北市中正區八德路一段一號
華山1914 文化創意產業園區 中4C 2樓

#5 iDrip



看板方法工作坊

Kanban Method Workshop

Kanban小技巧: Accessible,
Simple, Clean, Core flow, Evaluate

2020/2/10 | 19:00

台北市中正區八德路一段一號
華山1914 文化創意產業園區 中4C 2樓

#7 iDrip



Profile與夢想清單

Points of You® 做最好的自己

通過照片的力量
用新鮮的觀點重新與自己對接

2020/3/7 | 13:00

台北市信義區松仁路100號12樓
AWS辦公室 (微風南山辦公大樓)

#8.5 AWS POINTS OF YOU



行動學習工作坊

Action Learning Workshop

我們需要跳脫思考的陷阱
用問題的力量來改變自己及團隊

2020/3/10 | 19:00

台北市中正區八德路一段一號
華山1914 文化創意產業園區 中4C 2樓

#8 iDrip



NLP語言運用與自在的生活

Neuro-Linguistic Programming

學習大腦的操作手冊
從自己的言語覺察到自己的模式

2020/7/14 | 19:00

台北市大安區光復南路102號14樓
Dcard Lab

#9 Dcard



設計人生工作坊

Design Your Life Workshop

用「設計思考」重擬問題
打造全新生命藍圖

2020/8/20 | 19:30

台灣台北市中正區武昌街一段1-2號12樓
Fable

#10 fable



一起好好生活工作坊

Go.Do.Be. LIVE! Workshop

這世界的變化速度有增無減
用理解自己促成正向改變

2020/8/22 | 14:00

台北市信義區永吉路30巷158弄21號
NOT ONLY CAFE

#10.5 NOT ONLY CAFE



ScrumMaster 的成長之路

Erica's Agile Journey and Experience

為何需要這個全職職位
發展 職涯 資源有哪些

2020/9/3 | 19:30

台灣台北市中正區武昌街一段1-2號12樓
Fable

#11 fable Agile Bistro



薩提爾模式 – 連結自我 連結他人

Satir Model – Reaching Within Prior to Reaching Out

What you see is NOT what you get
進入自我冰山是進入他人冰山的捷徑

2020/9/17 | 19:30

台北市信義區忠孝東路四段560號2樓
LeadBest

#11.5 LeadBest Consulting Group



人生不是單選題

你我都該具備的斜槓思維

當世界是一團迷霧，誰能在當中找到出路？
答案是，找到你自己，你就會找到出路。

2020/10/20 | 19:30

台北市大安區光復南路102號14樓
Dcard Lab

#12 Dcard



玩性的力量體驗工作坊

Improvisational Theater Workshop

以戲劇做為自我調適
與成長的引導工具

2020/11/17 | 19:30

106 台北市大安區和平東路三段123號3樓之一
AP SPACE

#13 AP SPACE



獵頭帶你看職場

Headhunter Show You the Workplace

江湖人稱S姐教你掌握變動和趨勢
搭建專屬自己的職場舞台

2020/12/16 | 19:30

台北市中正區羅斯福路三段244巷9弄2-1號
別處咖啡 Away cafe

#13.5 AWAY CAFE



目錄

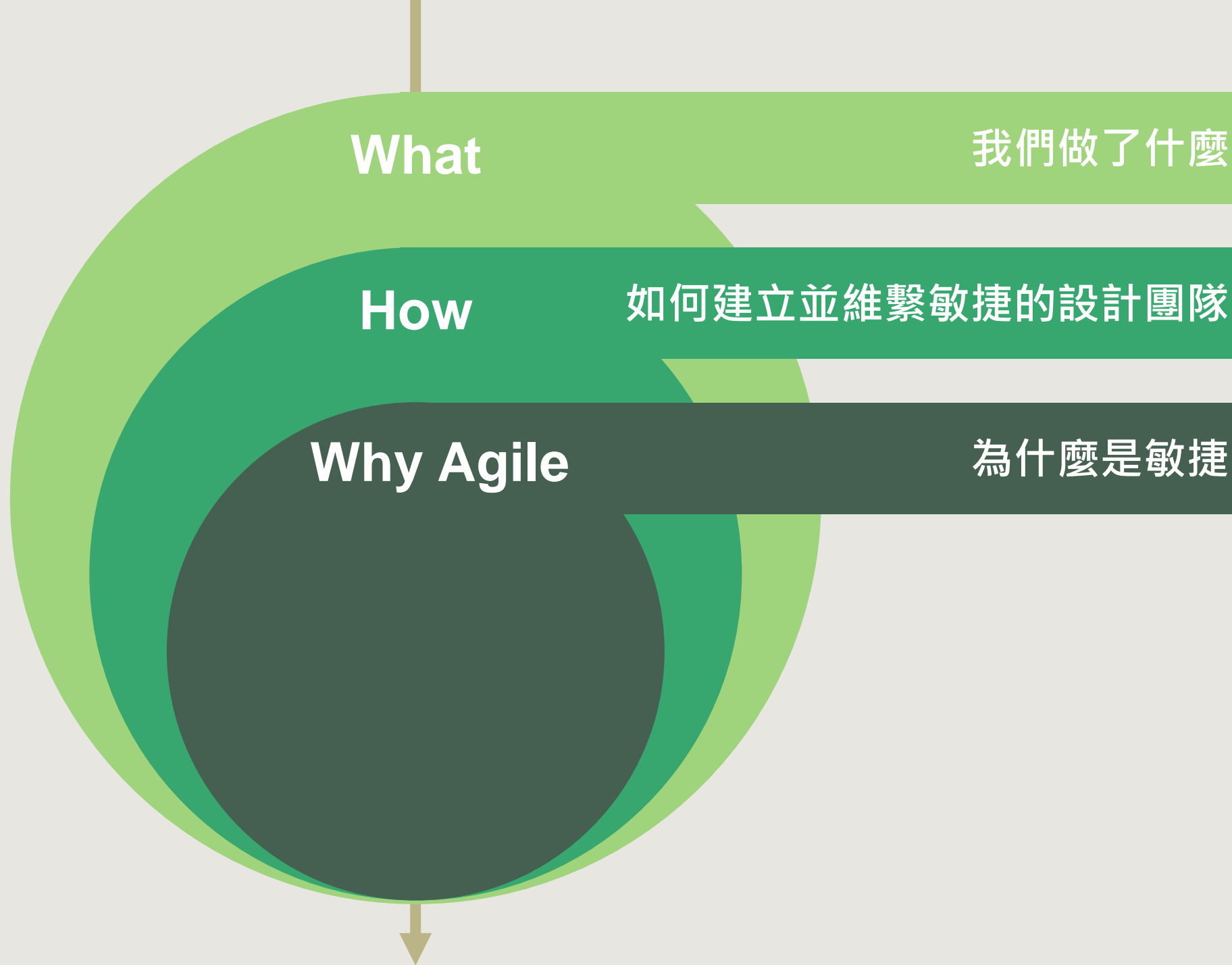

01

我們做了什麼

What



CUB IT 過去與現況

What

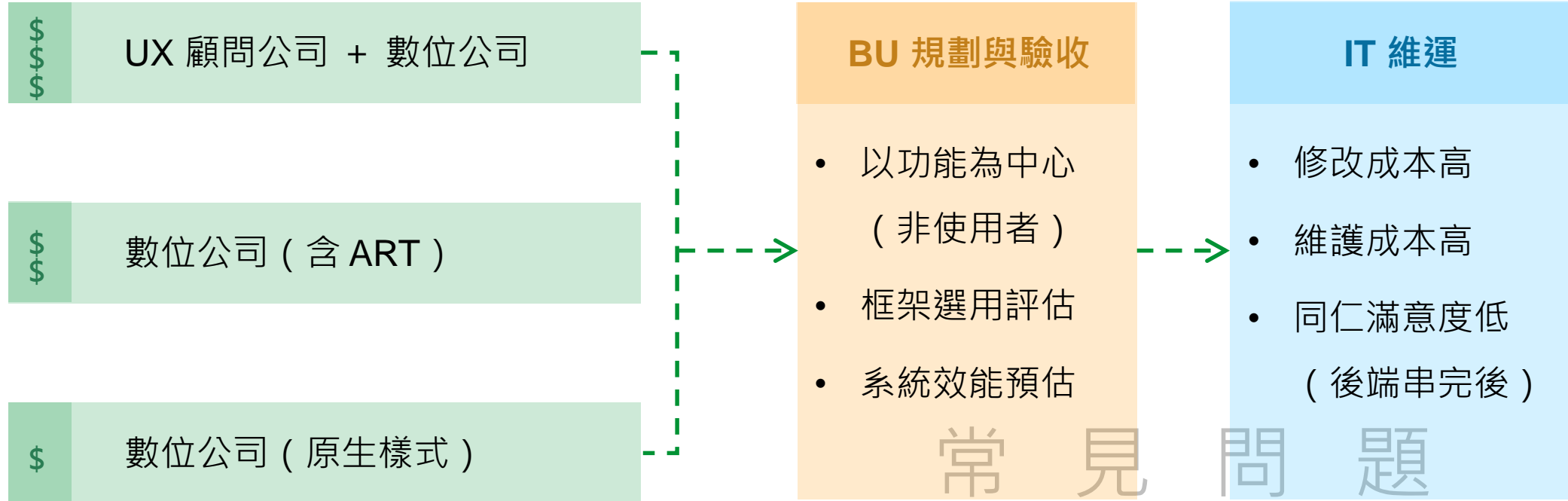

UXD 組成立目標

What



Employee Experience ?

What

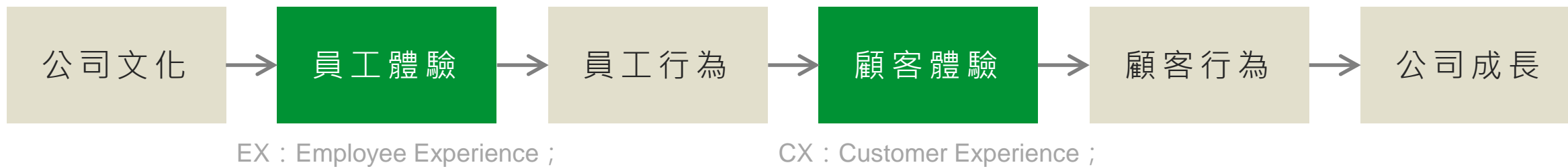

CUB UX

What

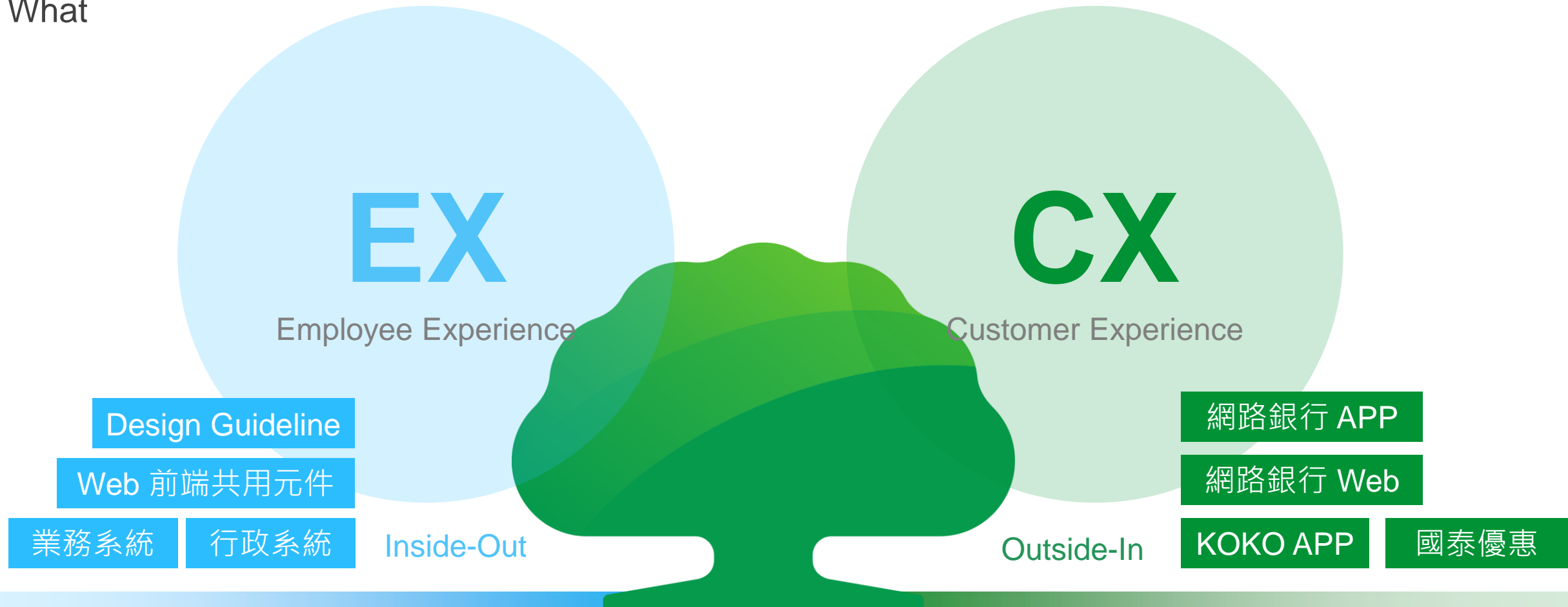

UX Empower Digital Transformation

UX 設計流程

What

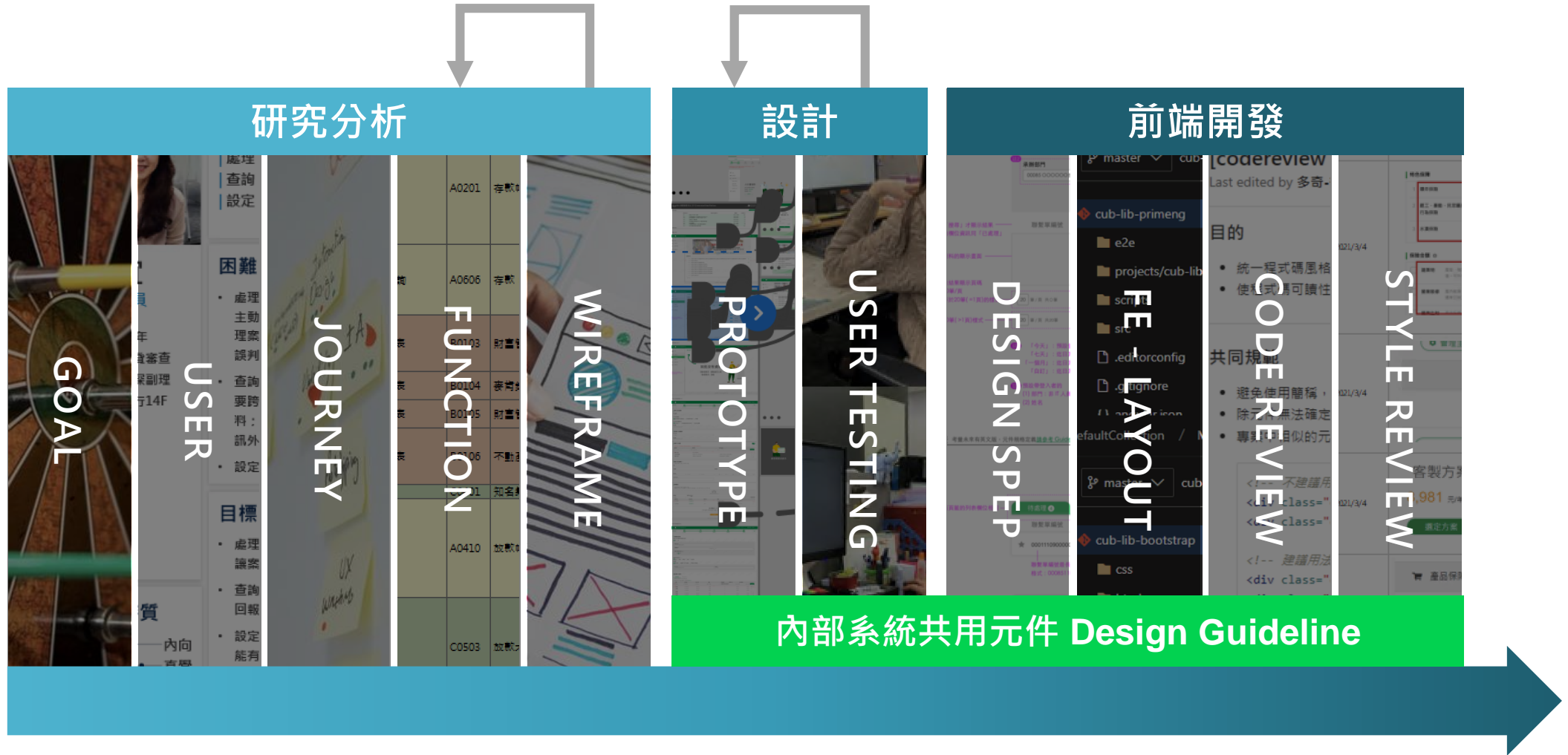

02

如何建立並維繫敏捷的設計團隊

How

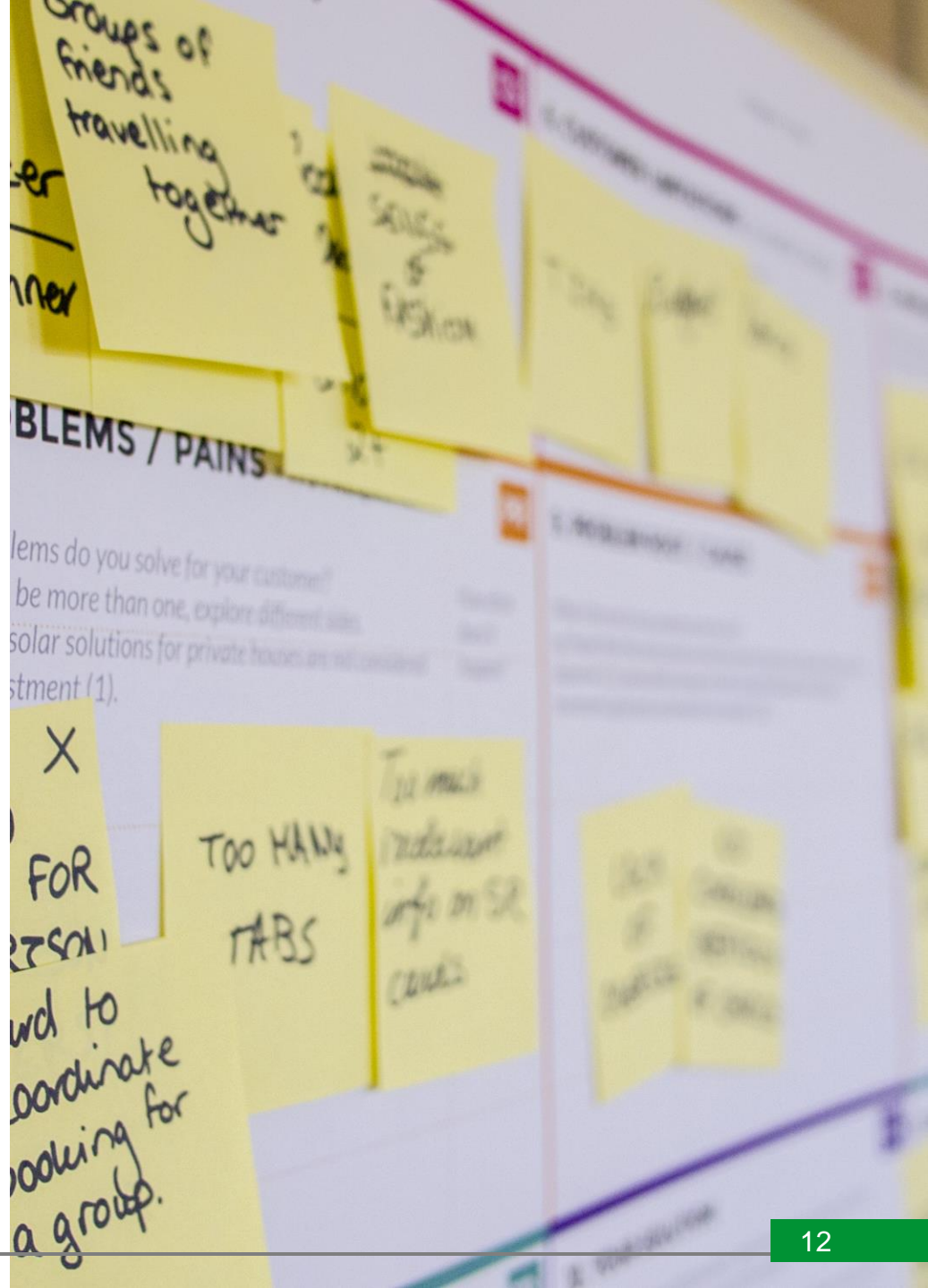

跨專案的一致性和 UI/UX 問題每日檢視

How

Daily Scrum

UXD 團隊

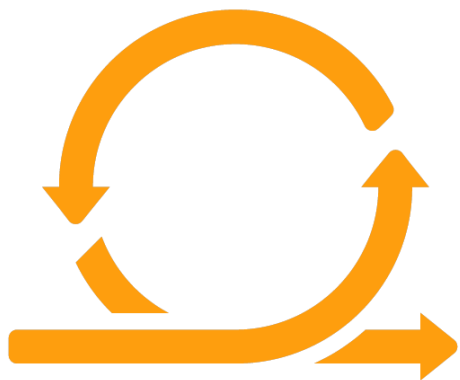

Team Leader

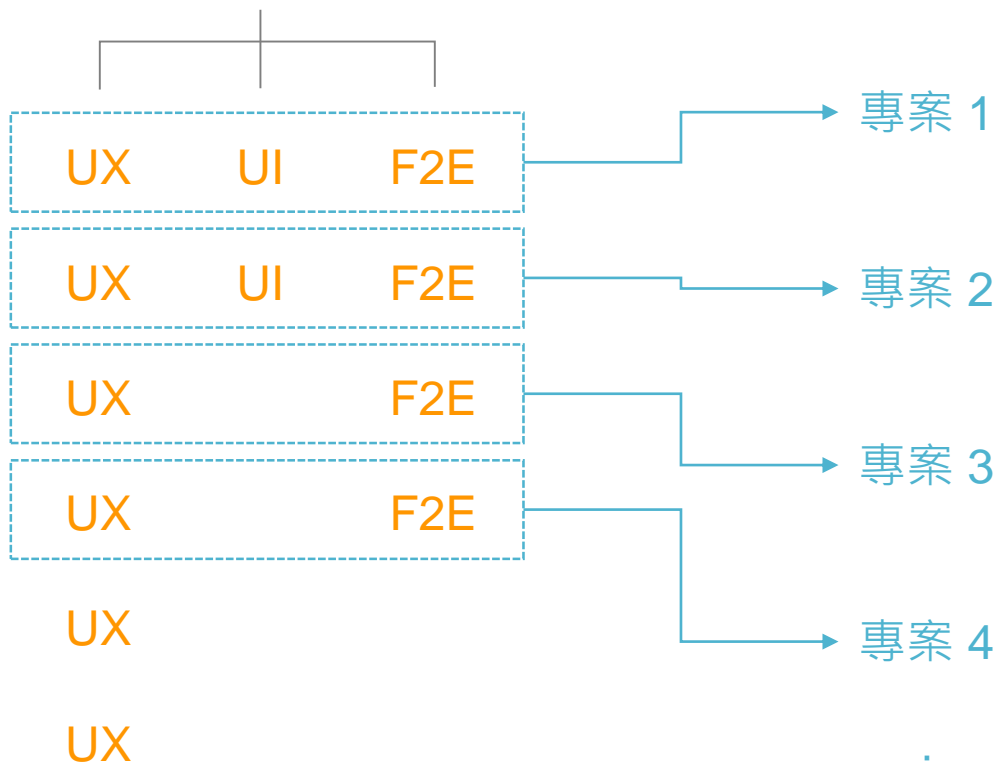

Weekly Scrum

專案團隊



維繫敏捷的設計團隊：觀察力

How

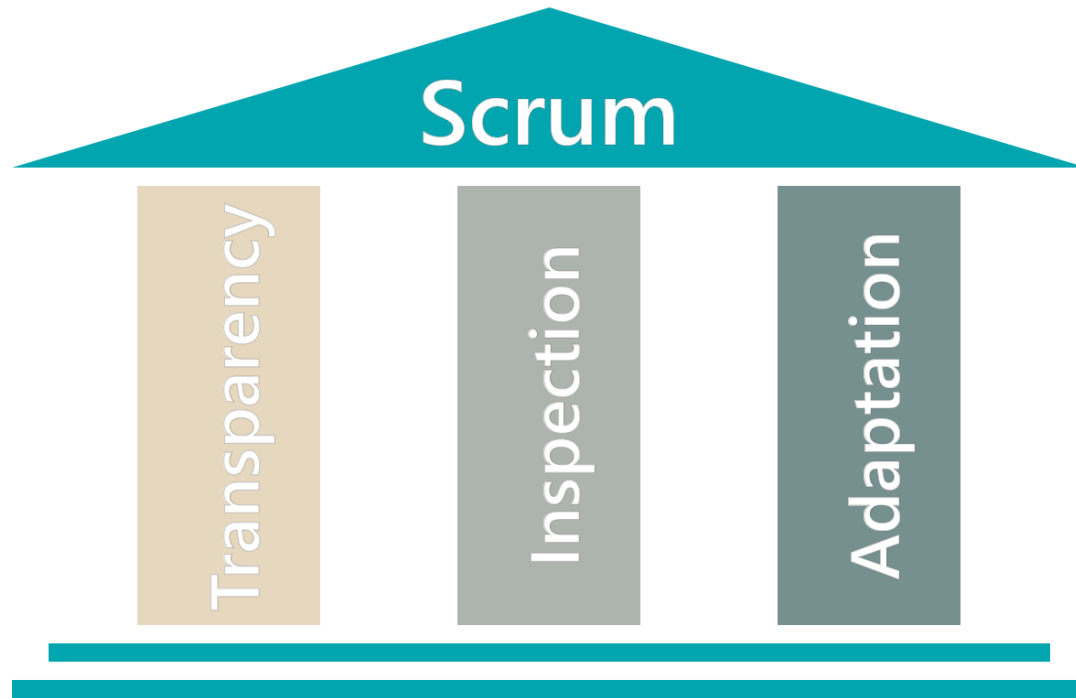

新/舊成員都偶爾會較少主動回報問題

Scrum Master 避免指責姿態，方可長久有效

- **Daily** 當下或會後引發討論，集結眾人智慧解決、優化問題。
- 若沒辦法立即處理，也可強化「檢視、調適」觀念。

過程中我們的北極星，敏捷的基本精神

How

” 浪費，是商業損失，更是社會犯罪。

大野耐一，豐田生產管理

讓大家可以有效率並開心的創造價值

03

為什麼是敏捷

Why Agile



理想的工作場域

Why Agile

開心起床
期待工作

快樂充實工作

僱傭關係的期望交集

Why Agile

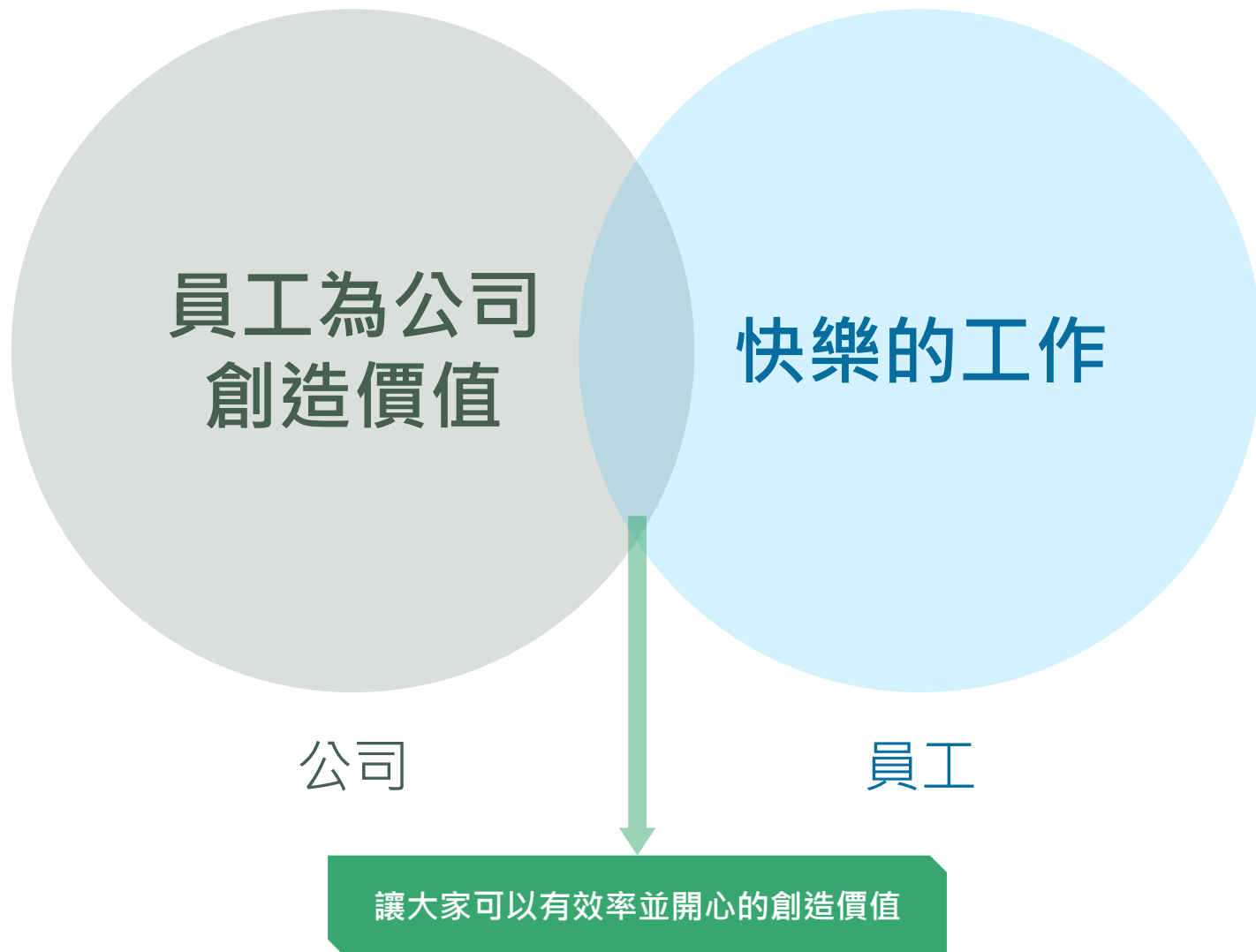

快樂？

自我認同 工作成就感

良好的家庭關係和社會支持 團隊合作

健康和飲食 工作生活平衡

豐富的休閒

瀑布式開發在現代帶給設計團隊的痛苦

Why Agile



環境快速變化的不確定性

產品完整交付過程中
跨專業的溝通落差

導致頻繁的需求變更

軟體開發採用敏捷，可解工業時代方法的痛苦，設計何不深入理解和嘗試？

CUB UXD 徵才中

UI/UX 設計師

銀行 / 【資訊】 UI/UX Designer 我要應徵 加入收藏

工作內容

我們是專注員工體驗 (Employee Experience) 優化的設計團隊，為公司打造視覺、體驗一致的內部系統，提升員工從業務到行政系統的使用效率。
UXD組從資訊板塊出發，透過敏捷不斷嘗試迭代出最有效率的設計與開發流程，讓良好的體驗能有效落地。身為 UXD 組內設計師一員，你將會執行下列內容：

1. 與團隊溝通，理解專案目標與需求，與團隊或獨立進行專案報告。
2. 運用使用者訪談技巧，透過質化與量化數據釐清使用者的操作習慣與痛點。
3. 製作 Wireframe 與團隊共同定義符合目標的功能頁面。
4. 使用 Adobe Xd 實作 High-fidelity 的 Prototype，並進行使用者測試。
5. 提供前端工程師 UI/UX 細部規格，並驗測實際開發畫面。

工作待遇：面議(經常性薪資達4萬元或以上)
工作性質：全職
出差外派：無需出差外派
上班時段：日班
工作地點：台北市內湖區
休假制度：依公司規定
需求人數：1~5 人

條件要求

工作經歷：3年以上
學歷要求：碩士以上



前端工程師

銀行 / 【資訊】 前端工程師 Frontend Engineer 我要應徵 加入收藏

工作內容

我們是專注員工體驗 (Employee Experience) 優化的設計團隊，為公司打造視覺、體驗一致的內部系統，提升員工從業務到行政系統的使用效率。
UXD組從資訊板塊出發，透過敏捷不斷嘗試迭代出最有效率的設計與開發流程，讓良好的體驗能有效落地。身為 UXD 組內前端工程師一員，你將會執行下列內容：

1. 與團隊共同參與需求規劃討論，提供前端相關專業諮詢。
2. 協助設計師在介面設計過程中，評估元件的共用性、實作可行性及維護性等。
3. 將 Adobe Xd Prototype 透過 Angular 完成實作，並依照 Design Spec 落實 UX。
4. 協助團隊排除上線前後問題，確保體驗在使用者手中落實。
5. 與團隊共同維護 PrimeNG 共用元件，並優化工程師的元件使用體驗。

工作待遇：月薪 30,000 ~ 90,000
工作性質：全職
出差外派：無需出差外派
上班時段：日班
工作地點：台北市內湖區
休假制度：依公司規定
需求人數：1~3 人

條件要求

工作經歷：3年以上
學歷要求：大學以上



工讀生

104人力銀行 / 國泰世華商業銀行... / 【工讀生】 資訊策略... ☆

#Whatif WeCould

【工讀生】 資訊策略發展部UXD小組工讀生 07/27更新
國泰世華商業銀行股份有限公司_人力資源部 本公司其他工作

工作內容

我們是專注員工體驗 (Employee Experience) 優化的設計團隊，為公司打造視覺、體驗一致的內部系統，提升員工從業務到行政系統的使用效率。
UXD組從資訊板塊出發，透過敏捷不斷嘗試迭代出最有效率的設計與開發流程，讓良好的體驗能有效落地。身為 UXD 組內工讀生一員，你將會參與下列內容：

1. 協助正職同仁完成專案相關工作。
2. 參與使用者訪談、使用者測試前中後相關準備與執行工作。
3. 參與個專案會議，學習各項專業名詞，製作專案有條理的備忘和待辦追蹤。
4. 協助主管進行業務簡報製作，了解金融科技相關技術。
5. 協助團隊為資訊系統體驗品質進行把關，確保體驗交付到使用者手上。

歡迎掃描加入FB社團



關注程式語言、雲端技術、AI大數據、資料科學等相關資訊討論交流，不時還有國泰 數數發中心的夥伴前來分享，也歡迎來參加不定期 #實驗室小聚唷！



Q&A



聯絡方式

- ① artuv43@gmail.com
- ② ZoeHou@cathaybk.com.tw
- ③ www.facebook.com/JiaRouHou

UX Empower Digital Transformation

